



SPL122CS

Flat Knitting Machine with
Warp Insertion Capability



Shimatronic® KnittingTechnology

他には真似のできない、カラフルでユニークなニットウェアを編む。

1971年に発売されたシマセイキのSPLは、横編機と経編機をドッキングさせた画期的なニットマシンでした。新型のSPL122CSは、そのテクノロジーを一新させ、成型編みも可能にした比類のないハイブリッドのコンピュータ編機です。横編みのジャカード機能を駆使した組織柄はもちろん、経編みジャカードや特有の

縦柄も自由自在、さらにインターシャ柄も組み合わせることができるなど、まさに万能機です。横糸と縦糸（レースバー）との組み合わせにより、自由自在な配色が可能です。SPL122CSでは、他のどのコンピュータ編機にも真似のできないカラフルでユニークなニットウェアが創造できます。



編幅



ニットランシステム



軽量キャリッジ



ベルト駆動



インサート式
ニードルベッド



ゲージ



経糸挿入



ソレノイド式
選針



コンパウンド
ニードル



ステッチ
プレスナー

前ベッドのみ



スプリング式
シンカー



巻上げローラー



ダストクリーナー



スケジュールニット



柄メモリー

SHIMA SEIKI

図面

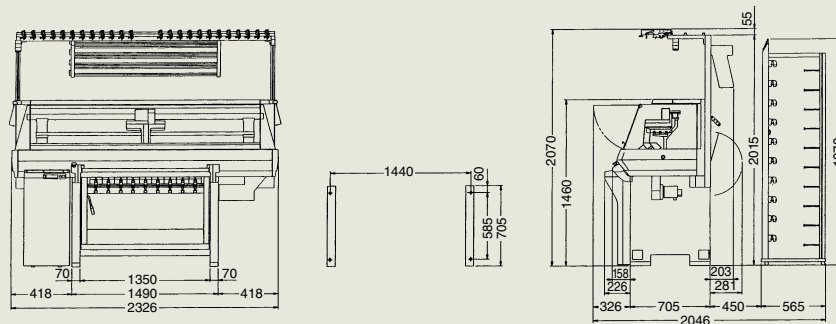

重量

SPL122CS 1,140kg
重量は、オプションによって異なります。

寸法は全てmm表示です。

仕様

| | |
|--------------------|--|
| 型式 | SPL122CS |
| 編幅 | 編幅可変方式、最大48インチ(122cm) |
| ゲージ | 7・10 |
| 編成速度 | 最高1.3m/秒(糸やゲージなど編成条件により異なります)。 4段階速度切替式。各段を無段階で調整可能。プログラムにより7段階の数値自由設定。 |
| 度目 | 電子記憶式60段自動切替 |
| 振り | モータードライブ、左右1インチまでの任意のピッチ振りと、1/2P、1/4P(7Gのみ)振り。 |
| カム | 中央に横編用センターカム(ニットラン®システム)、両サイドに経編み用プレイティングカムを搭載。 |
| 目移し | 進行方向に関係なく自由に前後の同時目移し可能(センターカムのみ)。 |
| ステッチプレッサー | モータードライブ、作用・不作用の設定可能。 |
| シンカー | 前ベッド:可動式フルシンカー方式 後ベッド:固定式シンカー |
| 選針装置 | 特殊高性能ソレノイド方式 |
| レースバー ¹ | 20インチx8枚標準 14インチx2枚付属(各サイズのレースバーと交換可能) |
| レースバー振り | 20インチレースバー装着時:最大8インチ 14インチレースバー装着時:最大40インチ |
| 巻下げ装置 | メインローラー:31段切替、各段とも任意設定方式。 サブローラー:31段切替、各段とも任意設定方式。また指令により自動開閉も可能。 |
| ストップモーション | 糸切れ、結び目、生地盛り、生地落ち、ショック、巻付検出、枚数計、オーパートルク、プログラムエラー等。 |
| 駆動方式 | 無給油型ACサーボモーターによるベルト駆動方式。 |
| 天パネ | ワンタッチ糸通し式。結び目検出:大は停止、小は自動的に低速になり任意の0~9コース編成後、指定速度に自動復帰。 |
| クリーナー | ブロー方式特殊ダストクリーナーと、噴射式ミニコンプレッサー内蔵。 |
| 安全装備 | 騒音防止・防塵型インターロック付全面カバー。キノコ型停止ボタンスイッチ。給電遮断装置。超微低速運転設定。表示ランプ(以下参照)。 |
| 表示ランプ | (緑・点灯)=運転中。(緑・点滅)=作業中の停止。(橙・点滅)=異常停止。 |

コントローラー

| | |
|----------|--------------------------------------|
| データ入力 | 3.5インチマイクロフロッピーディスクによる入力 |
| 柄メモリ | 8,386,560ビット(1,024ウェールx2,730アドレス) |
| コントロール方式 | ストアードプログラム方式 |
| 操作・表示 | 日本語や数字による表示。追加・訂正などはパネル操作により容易に可能。 |
| 電源 | 三相 AC200/220V ± 10% 2.2KVA(第三種アース指定) |

オプション:(1)各サイズのレースバー

全てのゲージは受注生産



安全に関するご注意

ご使用の際は安全確保のため、取扱説明をよくお読みの上正しくお使いいただきますようお願い申し上げます。

Shimatronic及びニットランは株式会社島精機製作所の登録商標です。
仕様及び外観は予告なく改良・変更する場合があります。



本社 / 〒641-8511 和歌山市坂田85番地
営業部 Tel(073)474-8200 輸出部 Tel(073)474-8210 物流部 Tel(073)474-8230 トータルデザインセンター Tel(073)474-8222
Fax(073)474-8280 Fax(073)474-8270 Fax(073)474-8261 Fax(073)474-8262

東京支店 ☎103-0027 東京都中央区日本橋2-8-6 SHIMA日本橋ビル10F ☎03-3246-0511 FAX.03-3246-0515
名古屋支店 ☎460-0026 名古屋市中区伊勢山1丁目4番10号 ☎052-363-0511 FAX.052-323-8210
大阪支店 ☎530-0001 大阪市北区梅田1丁目11番4-1500号 大阪駅前第4ビル15F ☎06-6344-0511 FAX.06-6344-2204
泉州支店 ☎595-0012 大阪府泉大津市北豊中町2丁目17番20号 ☎0725-31-0511 FAX.0725-31-4480
山形営業所 ☎990-2482 山形市久保田2丁目1番地34号 ☎023-643-4629 FAX.023-644-7907
福島営業所 ☎960-0639 福島県伊達市保原町字六万坊59-1 ☎024-576-3291 FAX.024-575-4563
新潟営業所 ☎959-1805 新潟県五泉市船越字江中瀬133の1 ☎0250-43-0511 FAX.0250-43-0981
甲府営業所 ☎409-3866 山梨県中巨摩郡昭和町西奈3688 ☎055-222-0511 FAX.055-222-0515
四国営業所 ☎769-2701 香川県東かがわ市湊1887-2 ☎0879-24-0511 FAX.0879-24-0515

株式会社ツカダシマセイキ ☎373-0813 群馬県太田市内ヶ島1448-7 ☎0276-47-0511 FAX.0276-47-0149
長野シマセイキ販売株式会社 ☎392-0016 長野県諏訪市豊田2165-6 ☎0266-58-9000 FAX.0266-58-8750
インターネットホームページ <http://www.shimaseiki.co.jp> Eメール info@shimaseiki.co.jp